

# Carrete Eléctrico para Enrollado de Manguera

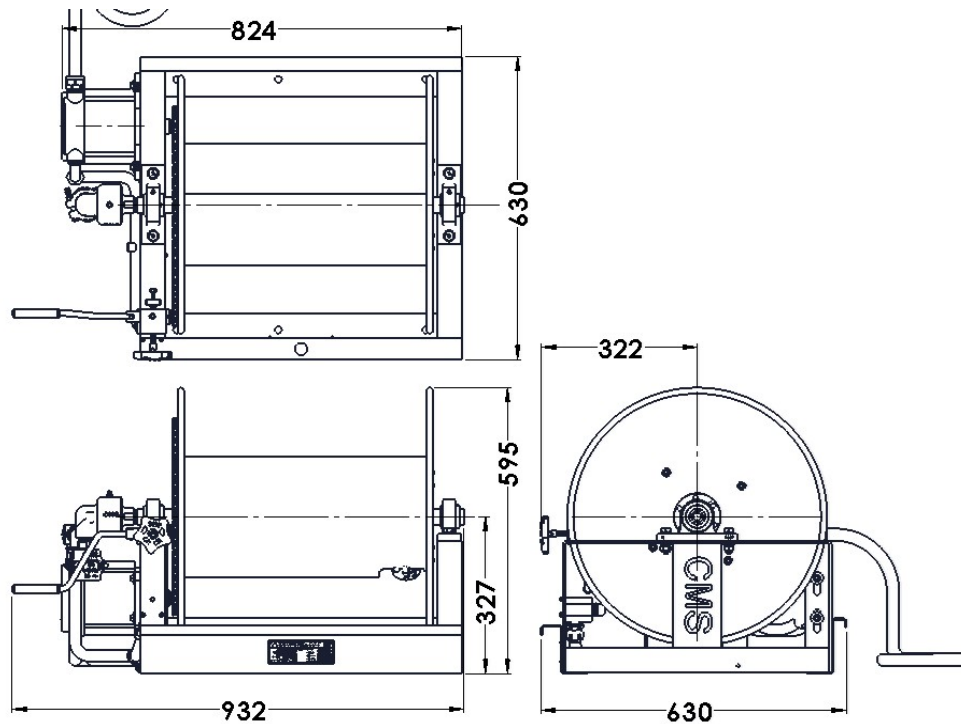

## Especificaciones

CODIGO	DESCRIPCION
GA51214133	KIT CARRETE, MANGUERA, ABRAZADERAS. 25MM C/JTA. GIR.
GA51215133	KIT CARRETE, MANGUERA, ABRAZADERAS. 19MM C/JTA. GIR.
GA51214135	CARRETE ELÉCTRICO CMS 25MM. C/JTA. GIR.
GA51214144	CARRETE ELÉCTRICO CMS 19MM. C/JTA. GIR.
GA51214176	CARRETE MANUAL CMS 19MM. CON JUNTA GIRATORIA
GA51214178	CARRETE MANUAL CMS 25MM. C/JTA. GIR.

(+) Las dimensiones en milímetros son únicamente de referencia